

Гарантийный талон сервисного обслуживания №
Гарантийный талон действителен при заполнении всех его граф

Модель _____

Гарантийный срок обслуживания 5 лет.

Заводской (серийный) номер _____

Дата продажи “ ____ ” _____ 201 года.

Продавец (адрес, телефон)

М.П. торговой организации

С условиями гарантийных обязательств ознакомлен.
Претензий по качеству, внешнему виду и комплектности
оборудования не имею.

Ф.И.О. покупателя полностью

Установку, подключение оборудования произвел:*
Ф.И.О. установщика (*По отдельному соглашению, услуга платная.)

Дата установки “ ____ ” _____ 201 года.

Представительство в России:
Г. Москва Варшавское шоссе 125,
тел. +7(495) 777-06-13



Инструкция по установке и эксплуатации чугунной ванны.

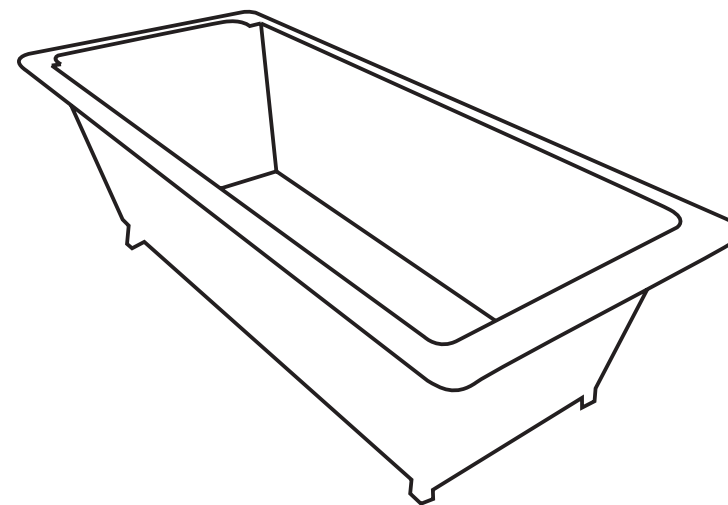

Гарантийный талон

1. Правила пользования-----2 стр.
2. Меры предосторожности и безопасности -----3 стр.
3. Меры предосторожности при строительстве -----4 стр.
4. Основы строительства -----4 стр.
5. Установка дренажной арматуры -----5 стр.
6. Кладка кафеля -----5-7 стр.
7. Гарантийный талон-----8 стр.

Правила пользования.

При транспортировке не ронять.

Беречь от ударов, воздействия кислот и щелочей, абразивных веществ и материалов.

При монтаже ножки регулировать до полной устойчивости ванны.

Имеет грязеотталкивающую поверхность.

Применять только мягкую щетку.

После использования ополоснуть теплой водой и вытереть насухо мягкой тряпкой.

Применяется передовая технология производства.

Ванны «ТІМО» соответствуют мировым стандартам качества.

Срок гарантии 5 лет.

С юбкой.

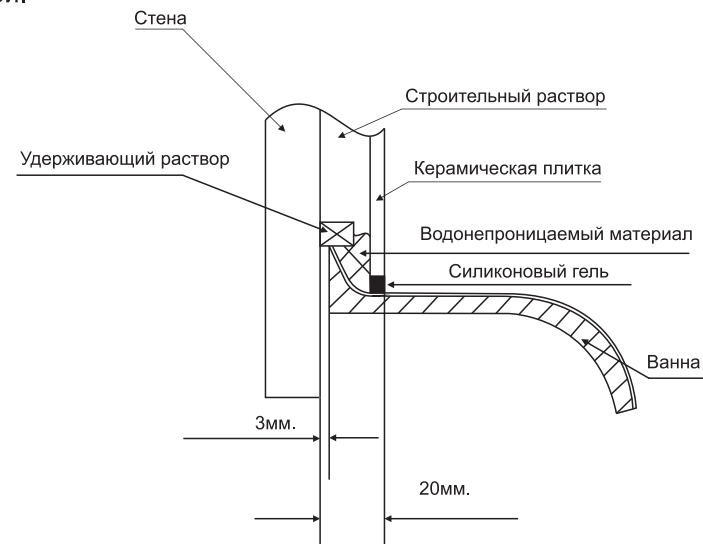

В нижней части юбки (см.рисунок ниже)

Поместите блокирующий материал на внутренней стороне нижней части юбки. (Как подробно изложено в рисунок А)

Необходимый разрыв между нижней частью юбки и пола — 3 мм. заполнить зазор путем сжатия материала. Это предотвратит ржавчину ванны вызванные утечкой воды в нижний фартук ванной. Обратите внимание: для корректной установки, ванна ОПРАВЫ не должен прийти в непосредственный контакт со стеной, чтобы избежать передачи шума и вибрации, а также возможность трещины в эмали.)

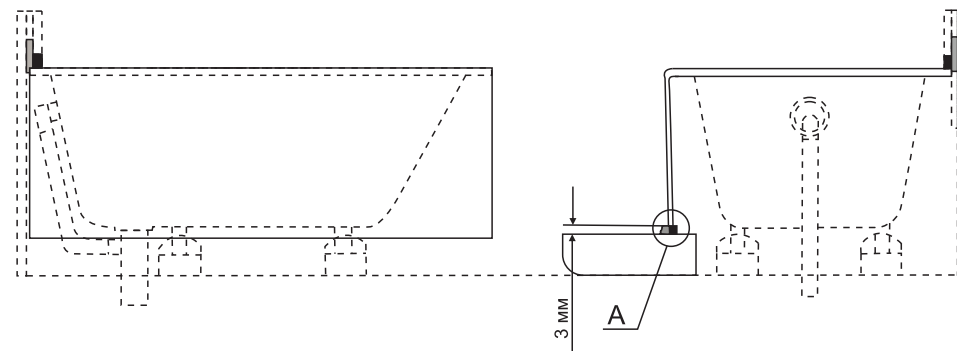

Юбка ванной.

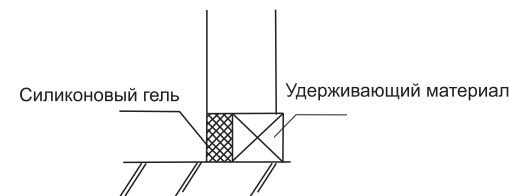

Деталь А

Производитель оставляет за собой право вносить изменения по улучшению данной продукции без уведомления покупателя.

Без юбки (см. рисунок ниже)

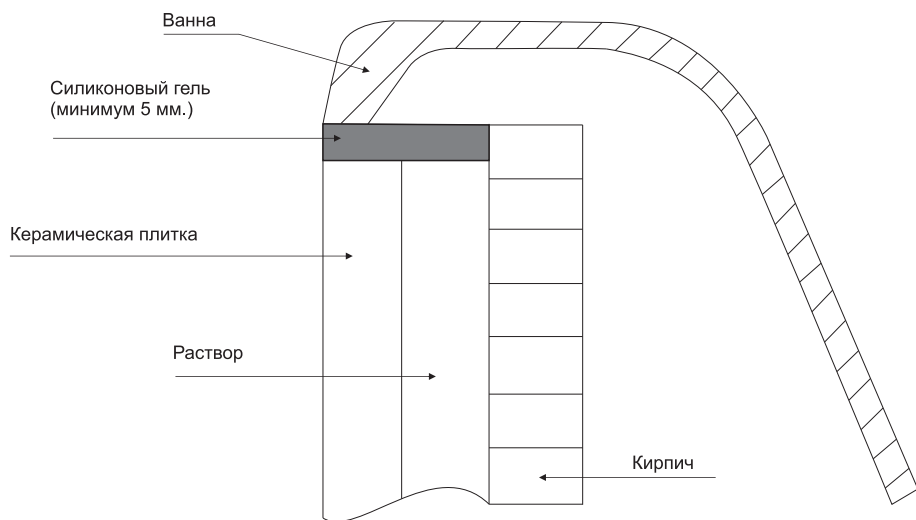
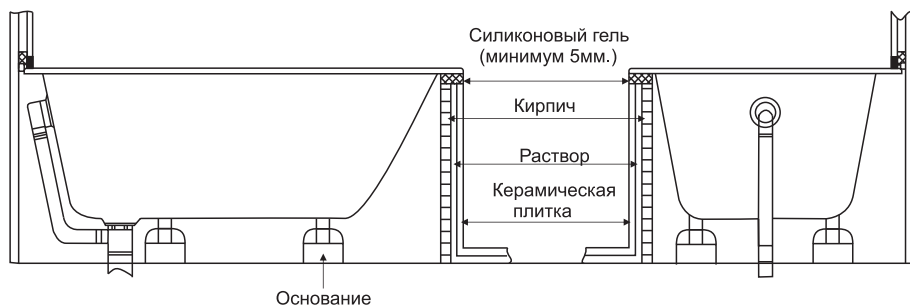

1. Кладка кирпича в нижней части юбки.
2. Уплотнение зазора между керамической плиткой и ванной регулируется путем сжатия материала.





Меры безопасности

Для обеспечения безопасности соблюдайте инструкции данной книги











Во избежание личной травмы и повреждения имущества отображаются следующие предупреждения:

Знак	Смысл
 Предупреждение	Игнорирование этого символа может привести к серьезным травмам и смерти.
 Обратите внимание	Игнорирование этого символа может привести к травме и порчи имущества.

Знак	Смысл
	Запрещено
	Обязательные действия

Пожалуйста, будьте внимательны.



 Предупреждение	
	Действие должно быть выполнено согласно инструкции. 
	Не роняйте твердые предметы в ванну, это может вызвать трещины и утечки воды.
	Не наступайте на ванну во время работы, это может привести к травме в следствии скольжения.
	Придерживайтесь последовательности строительства, согласно инструкции.
	После распаковки ванны, избавьтесь от лишнего мусора. 
	Не допускать попадания на эмаль ванны цемента и других химических средств.
	Не выполняйте работы при открытых кранах подачи воды.

2. Меры предосторожности при строительстве.

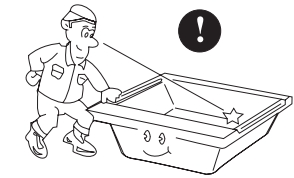

Перед установкой внимательно осмотрите ванну.



Не вставляйте на ванну ногами.

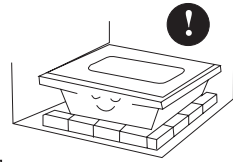

По уровню выстроите черновой пол.

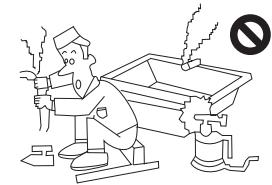

Не используйте огонь, в том числе зажженные сигареты или другие источники высоких температур рядом с ванной.

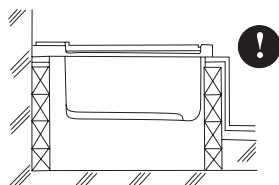

До завершения установки ванны не разбирайте леса.

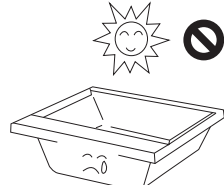

Не оставляйте ванну на длительный срок под палящем солнцем.

3. Установка дренажной арматуры.

При транспортировке ванны не держите дренажные системы возле твердых предметов, это может вызвать нарушение герметичности и в следствии чего протечки воды.

1. Все дренажные штуцеры должны быть установлены на ванну согласно инструкции их инсталляции, утечка воды в местах соединений не допускается.
2. Обратитесь к инструкции по установке дренажных систем. Прилагается вместе с дренажной системой.

4. Кладка кафеля.

1. Установите новую ванну на одном уровне с горизонтом для обеспечения горизонтального монтажа.
2. С помощью уровня выровнять ванну по горизонтали и вертикали.
3. Высота установки ванны исходит из размеров дренажной системы. Регулируется с помощью дополнительного подглядывания кирпичика и цемента.
4. Раствор не должен касаться ванны
5. От стены до края ванны должно быть зазор 3мм.

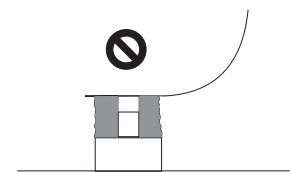
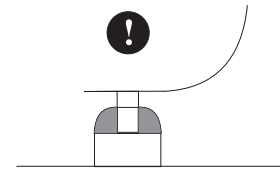
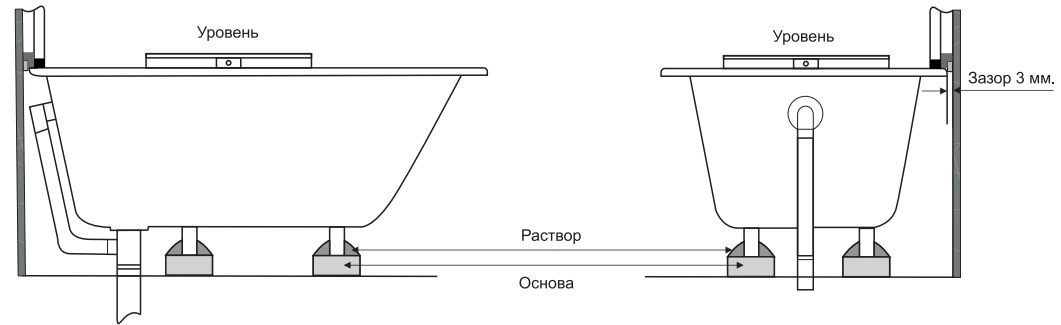

После того, как установили ванну, приступаем к кладке кафеля.

Цокольная юбка (см. рисунок ниже)

1. Заполните зазор между краем ванны и стеной раствором для удерживания плитки.
2. Наклеить керамические плитки на поверхности 20мм. от стены.
3. По нижнему краю плитка должна быть наклеена с зазором 5мм. до ванны.

